

# PALLMANN

Reciclagem econômica de rejeitos plásticos

Forma de fardos prensados com o moinho de facas horizontal, tipo PSRH



O moinho de facas horizontal ORIGINAL PALLMANN tipo PSRH, também chamado de "Beaver", com um sistema de alimentação hidráulico é indicado para a granulação dos mais variados tipos de rejeitos plásticos, como borras, rejeitos de tubos e perfis, fardos prensados de frascos, além de rejeitos de filmes, fibras e carpetes.

## *Vantagens*

- *Operação totalmente automática*
- *Cuba de alimentação dimensionada para grandes volumes*
- *Granulação em etapa única atingindo granulometria desejada*
- *Material acabado permite reutilização imediata nos processos posteriores*
- *Fácil acesso à câmara de moagem para limpeza e manutenção*
- *Construção extremamente robusta*

# Reciclagem econômica de rejeitos plásticos

## Princípio de funcionamento

O moinho de facas horizontal tipo PSRH é normalmente instalado no piso de fábrica ou em um pit. A alimentação da cuba pode ser manual, por esteira, por garras mecânicas, talhas etc. O material é transportado continua- e automaticamente por sistema hidráulico à câmara de moagem, sendo que o avanço é controlado pela corrente do motor principal. A granulação acontece entre as facas do rotor e da carcaça. A granulometria final é determinada pela malha da peneira seleccionada. A descarga do material acontece lateralmente, devendo ser transportado de forma mecânica ou pneumática até a etapa de processamento seguinte.

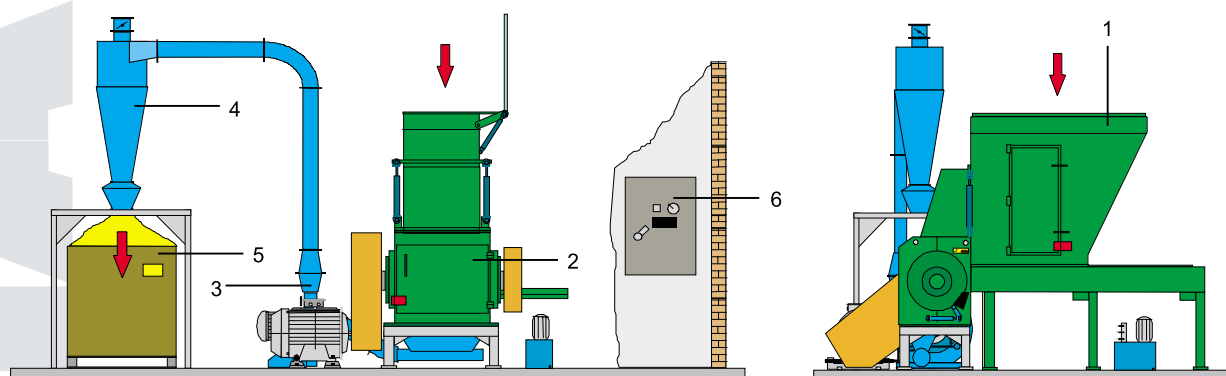

1- Cubra de alimentação

2- Moinho PSRH

3- Ventilador de transporte

4- Ciclone

5- Sistema de ensaque

6- Painel de comando

## Características técnicas

Moinho PSRH			6 - 9	6 - 12	12 - 8	16 - 12	22 - 18
Abertura de alimentação	mm		2000x730	2000x1150	4000x920	4000x1050	3500x1600
Ø do rotor	mm		600	600	1200	1600	
Comprimento do rotor	mm		900	1200	800	1200	1800
Motor de acionamento	kW		75	110	160	200	540
Capacidade *	kg/h		500-2000	650-2600	1000-4000	1750-7000	3000-12000
Peso	kg		8300	10300	18300	29200	58000
Dimensões	Comprim.	mm	5670	6140	10690	12000	16340
	Profund.	mm	3720	4030	3100	4830	6500
	Altura	mm	3640	3640	2750	4000	5240

\* Capacidades são função do tipo de material a ser processado e granulometria final desejada



**PALLMANN**

Pallmann do Brasil Ind.e Com Ltda.  
Av. Presidente Juscelino, 1156  
09950-370 - Diadema- SP - Brasil  
Tel: +55 11 4075-3044  
Fax: +55 11 4075-4968  
email: [pallmann@pallmann.com.br](mailto:pallmann@pallmann.com.br)  
[www.pallmann.com.br](http://www.pallmann.com.br)